

47・48の材料		S・M	L・LL
布 (カラータオル)	92cm幅	4m60cm	5m
レースA(トーションレース)	2cm幅	5m80cm	6m20cm
レースB(トーションレース)	2.5cm幅	8m50cm	8m80cm
ゴムテープ	0.6cm幅	3m50cm	4m
折りバイアステープ	12.7mm幅	1m30cm	1m60cm
49・50の材料			
布 (カラータオル)	92cm幅	3m60cm	4m
レースA(トーションレース)	2cm幅	5m30cm	5m50cm
レースB(トーションレース)	2.5cm幅	4m50cm	4m90cm
ゴムテープ	0.6cm幅	3m90cm	4m50cm
折りバイアステープ	12.7mm幅	1m30cm	1m60cm

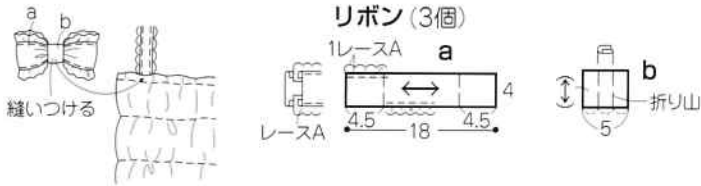

実物大の型紙はついていないので、各自製図する

47リボンシュシュ製図



48バスドレス (ロング丈) 製図

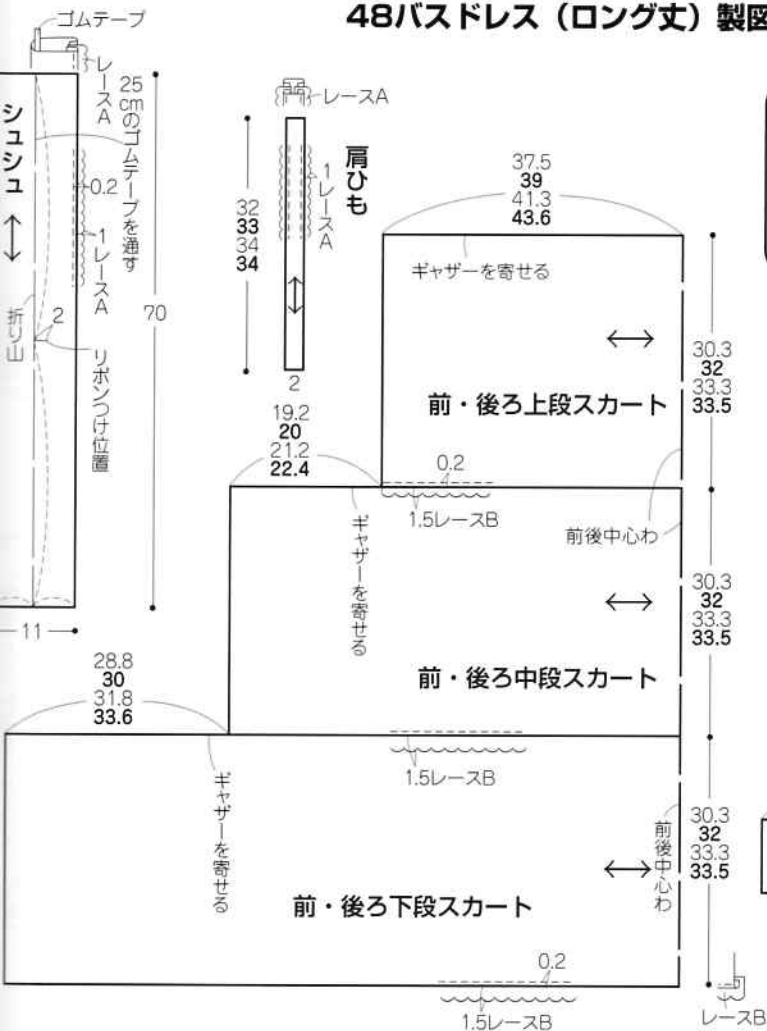

50バスドレス (ショート丈) 製図 48・50身頃共通

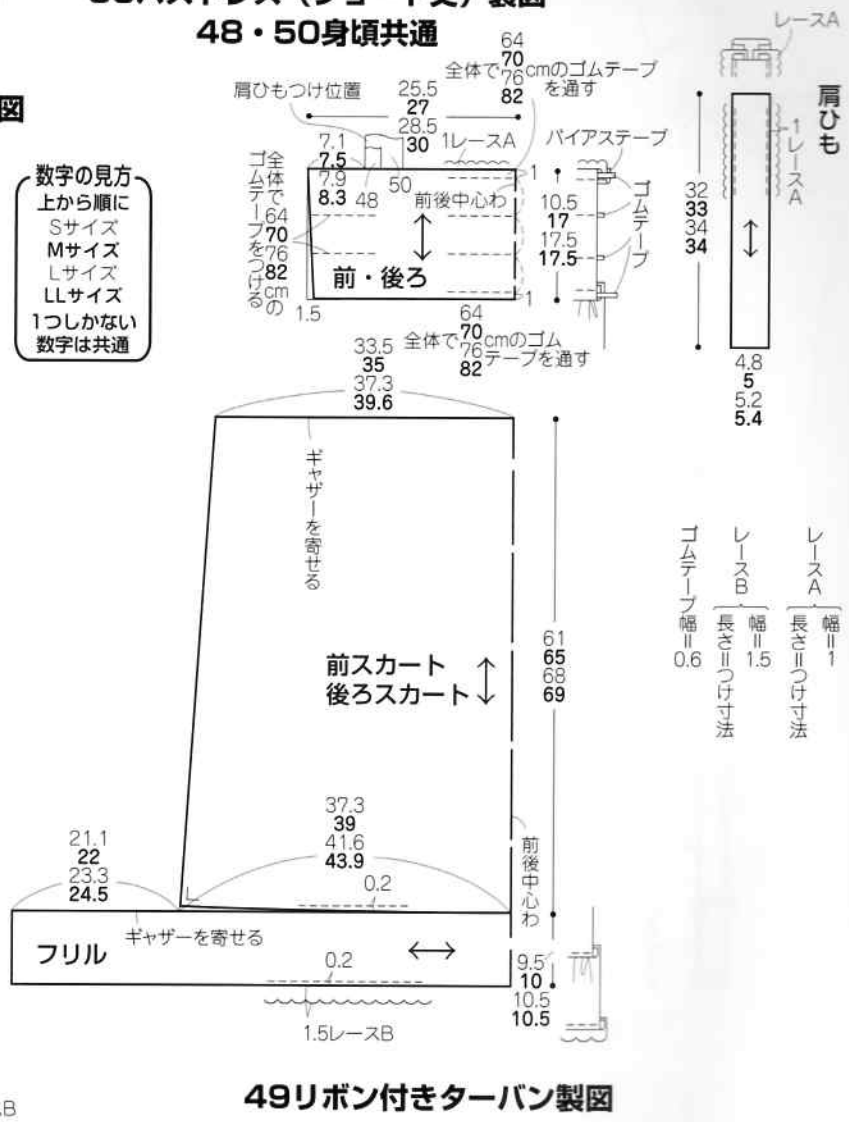

ターバン・シュシュのリボンの作り方

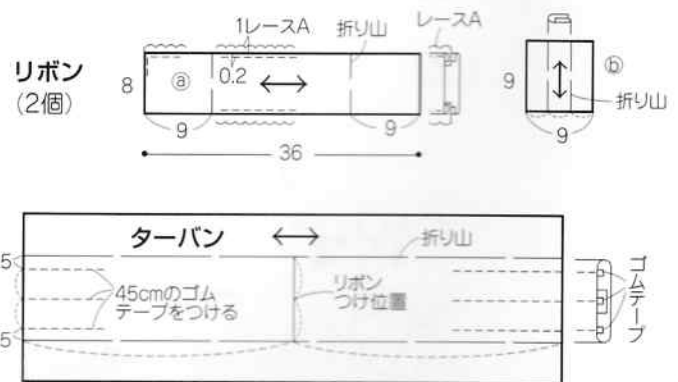
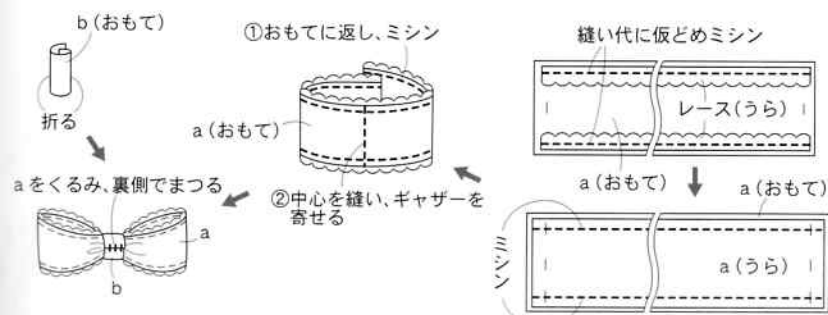

1.身頃を作る 48・50の作り方

※縫い始める前に接着芯をはり、
布端にジグザグミシンをかける

47・48表布の裁ち方

49・50表布の裁ち方

③身頃・レースA・バイアステープを重ねミシン

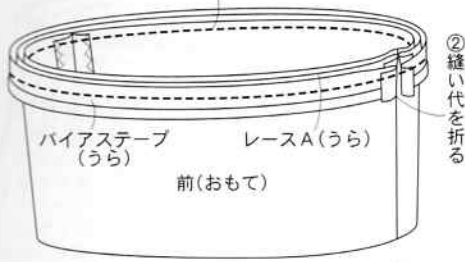

②縫い代を折る

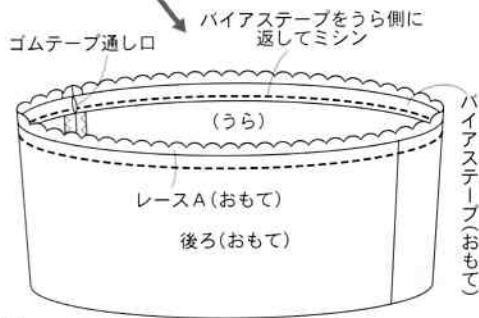

2.50のフリルを作る (48の下段スカートも同様に作る)

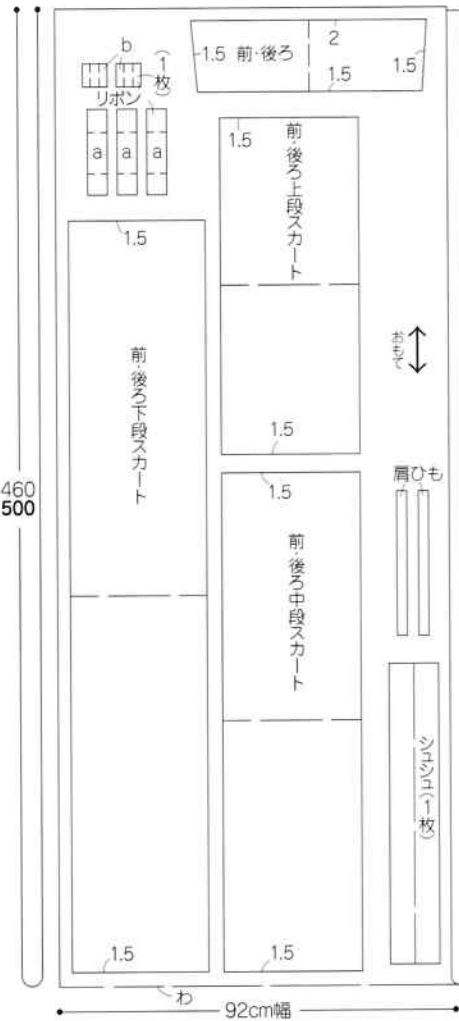
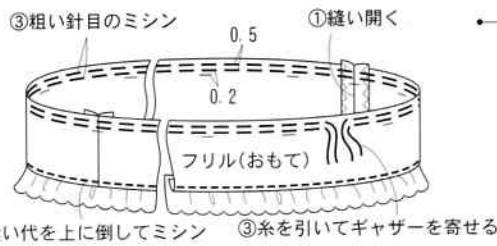
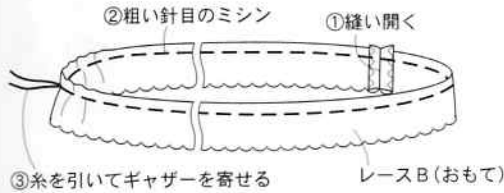

※数字のないところは1cmの縫い代をつけます。

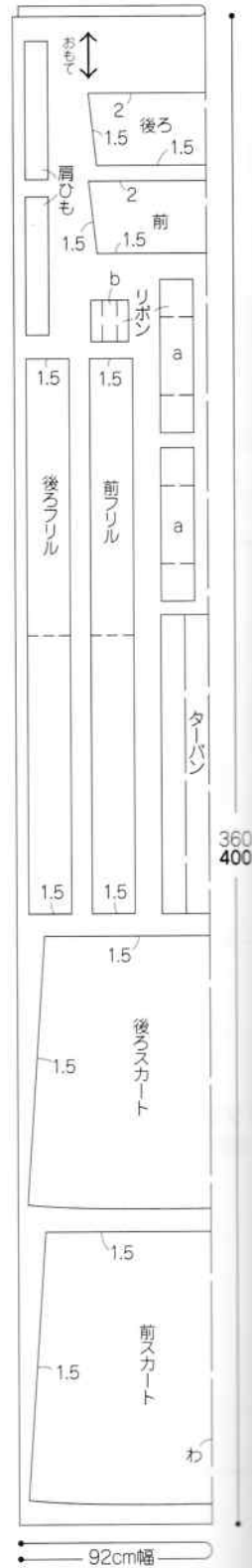

3.スカートを作る

50パストレス (ミディアム丈)

48パストレス (ロング丈)

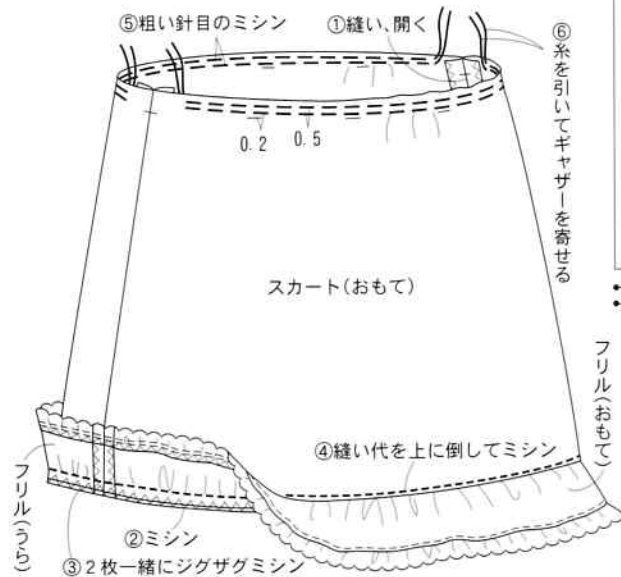
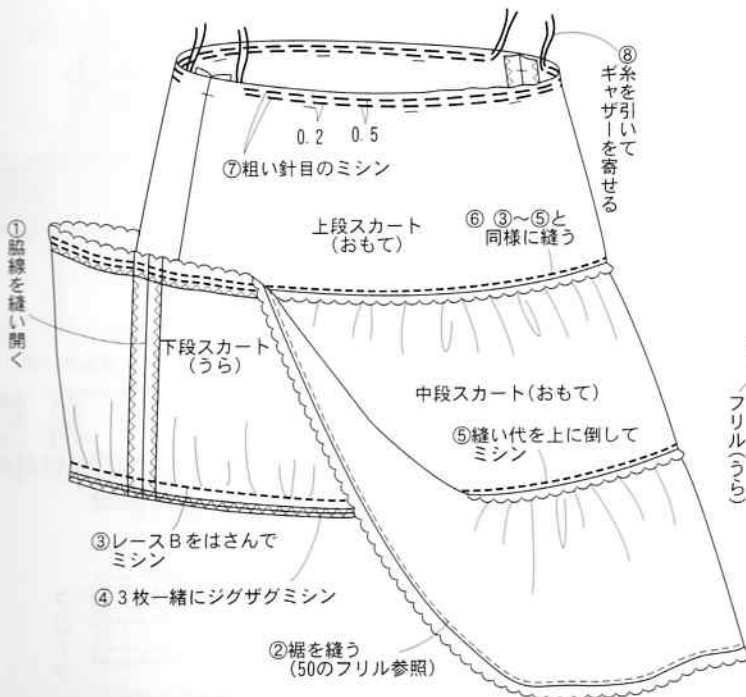

5.肩ひもを作りつけ、ゴムテープをつける

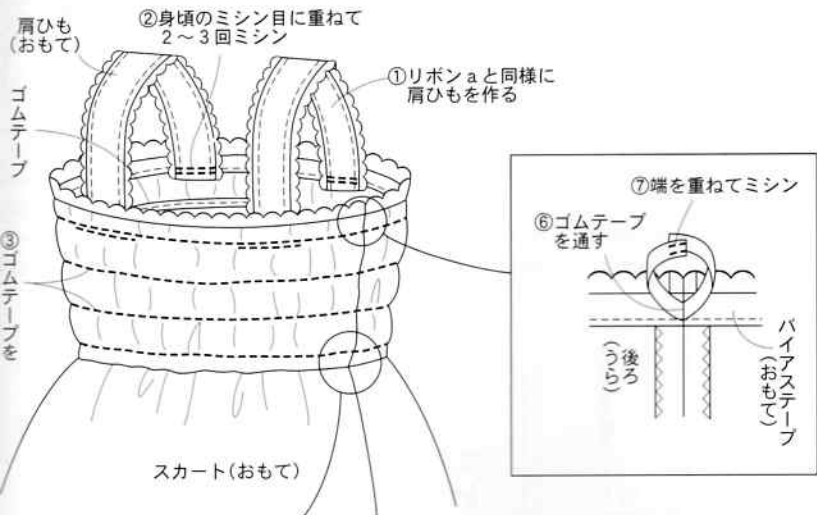

4.ウエスト線を縫い合わせる

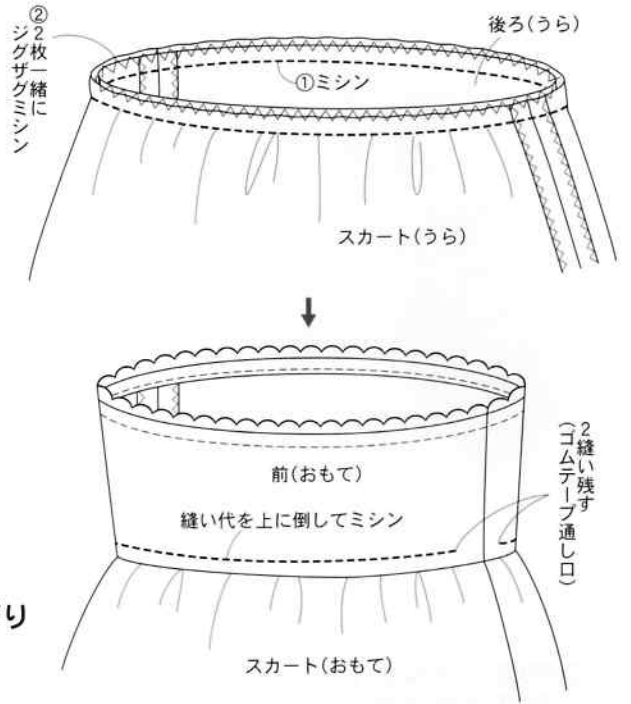

6.でき上がり

48バストレス (ロング丈)

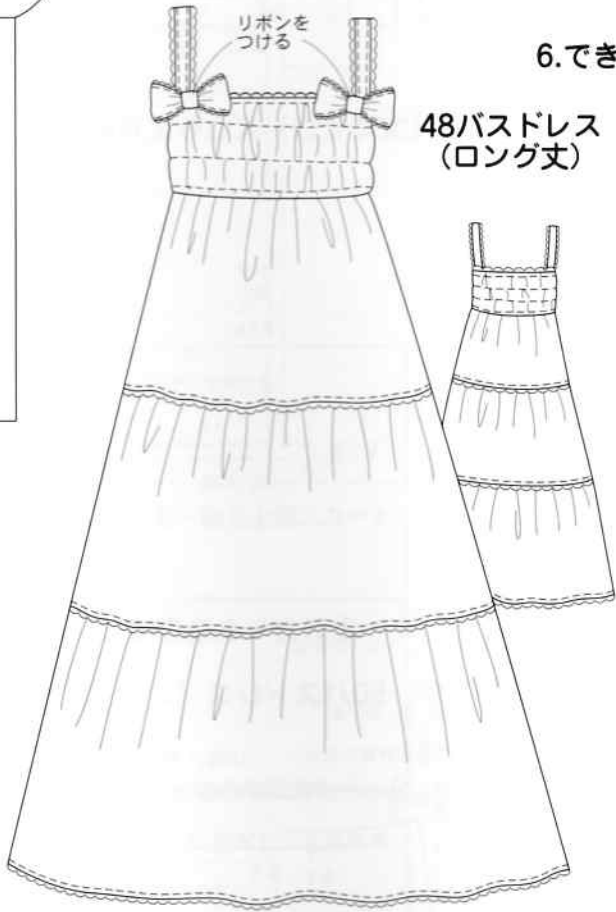

50バストレス (ミディアム丈)



リボンの作り方は8ページにあります。

47シュシュの作り方

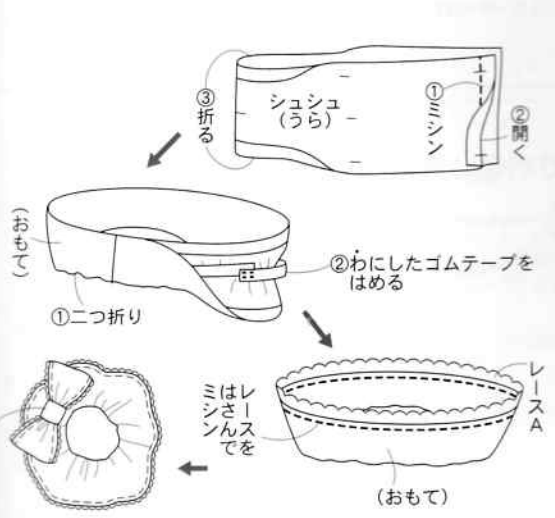

49ターバンの作り方

